

# MATRICE 30 SERIES

## M30 / M30 T

Quick Start Guide

快速入门指南

快速入門指南

クイックスタートガイド

퀵 스타트 가이드

Kurzanleitung

Guía de inicio rápido

Guide de démarrage rapide

Guida di avvio rapido

Snelstartgids

Guia de início rápido

Guia de início rápido

Краткое руководство пользователя

v1.0

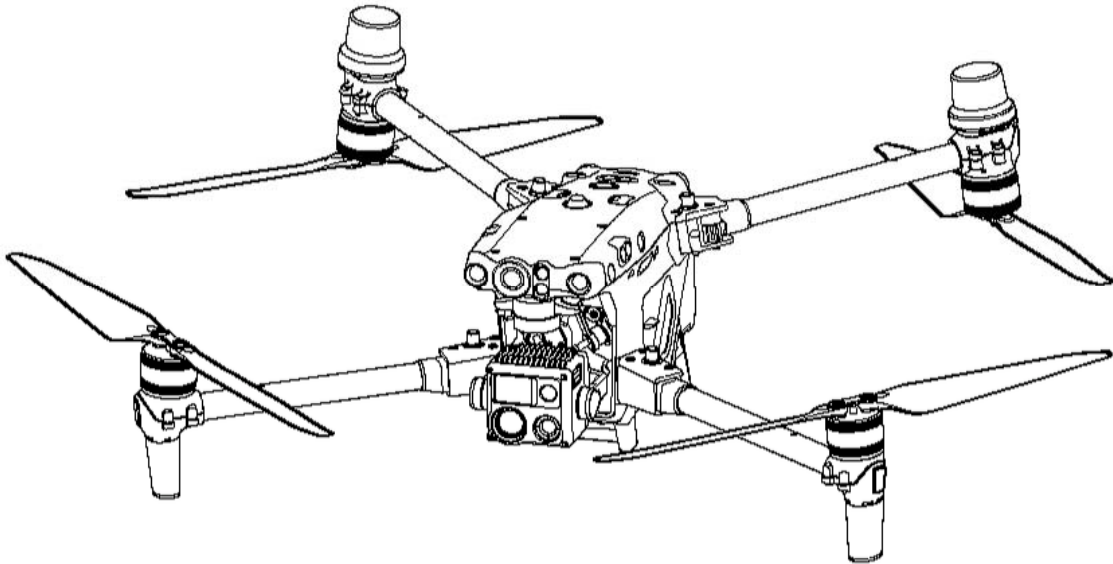

## Дрон серии Matrice 30

Серия DJI™ MATRICE™ 30 (M30/M30T) — мощная промышленная полетная платформа с системой множественного резервирования полетного контроллера, системой обнаружения и позиционирования в 6 направлениях<sup>1)</sup>, точным трехосевым стабилизатором, полезной нагрузкой в виде нескольких высокопроизводительных камер, а также новой курсовой камерой с режимом ночного видения. Приложение DJI Pilot 2 может использоваться для получения вида с камер в режиме реального времени, фотографий и видео. Время этого дрона в полете составляет до 41 минут<sup>2)</sup> благодаря усовершенствованной системе распределения питания, а также двум аккумуляторам, которые обеспечивают питания и оптимизируют безопасность полета.

Платформа обеспечивает класс защиты IP55 в соответствии с международным стандартом IEC 60529, что гарантирует

возможность совершения полетов в любую погоду. Механическая конструкция дрона, наряду с раскладывающимися лучами и пропеллерами, упрощает транспортировку и хранение. Лучи можно зафиксировать сразу после сложения, что сокращает время, необходимое для подготовки к полету. Дрон также оборудован портом PSDK, поэтому пользователи могут расширить его применение.

Встроенная система DJI AirSense информирует о находящихся поблизости дронах посредством оповещений в приложении DJI Pilot 2 для обеспечения безопасности. Благодаря сигнальным огням повышается уровень безопасности во время взлета, полета и посадки, так как они помогают определить местоположение дрона во время полета, а дополнительная подсветка позволяет системе визуального позиционирования улучшить производительность ночью или при недостаточном освещении. Встроенный RTK обеспечивает более точные навигационные данные для позиционирования, соответствуя требованиям по эксплуатации и обеспечивая безопасность.

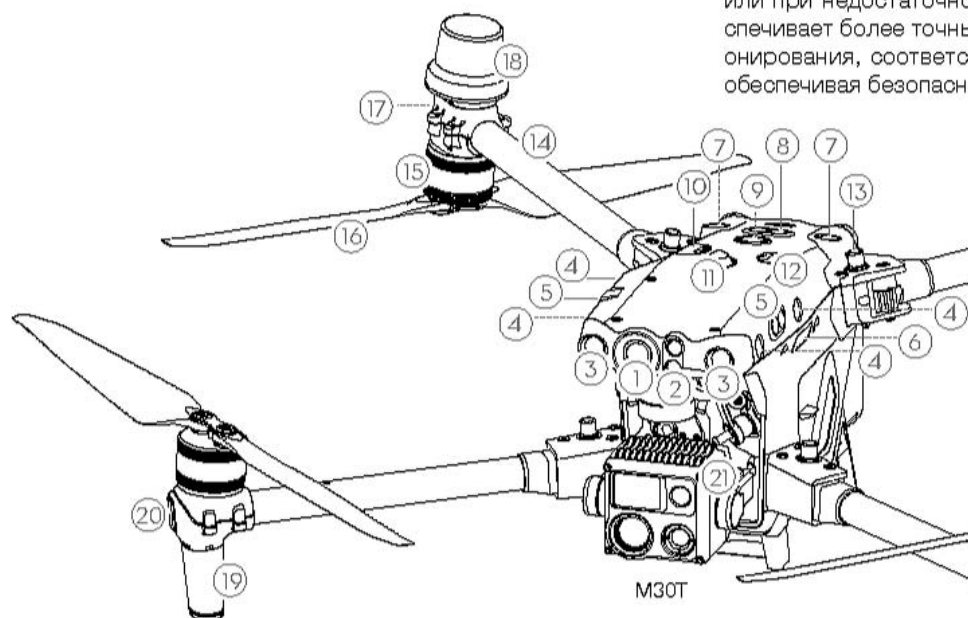

M30T

1. Курсовая камера
2. Фронтальная система инфракрасных датчиков
3. Система переднего обзора
4. Системы обзора слева и справа
5. Системы инфракрасных сенсоров слева и справа
6. Слот для карты памяти microSD
7. Система верхнего обзора
8. Верхняя система инфракрасных датчиков
9. Кнопка/индикатор питания
10. Порт PSDK
11. Верхний сигнальный огонь
12. Вспомогательный порт
13. Кнопка для сложения лучей
14. Лучи

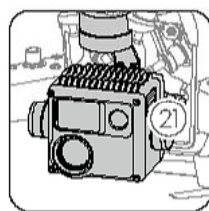

M30

15. Моторы
16. Пропеллеры
17. Задние индикаторы дрона
18. Антенны спутниковых систем позиционирования
19. Антенны для передачи видео
20. Передние индикаторы дрона
21. Стабилизатор и камера<sup>3)</sup>
22. Система заднего обзора

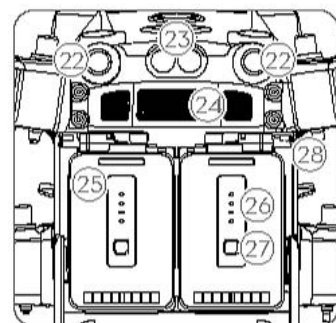

Вид сверху

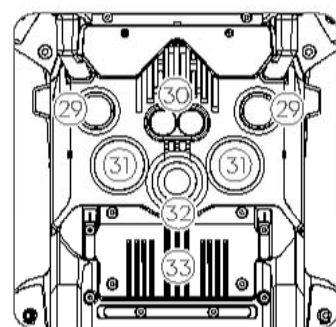

Вид снизу

23. Задняя система инфракрасных датчиков
24. Вентиляционное отверстие
25. Аккумулятор Intelligent Flight Battery TB30
26. Светодиодный индикатор уровня заряда аккумулятора
27. Кнопка проверки уровня заряда аккумулятора

- 28. Фиксатор аккумулятора
- 29. Система нижнего обзора
- 30. Нижняя система инфракрасных датчиков
- 31. Верхняя дополнительная подсветка
- 32. Нижний сигнальный огонь
- 33. Отсек для модема

 • НЕ разбирайте изделие без помощи официального представителя DJI (за исключением компонентов, разрешенных к разборке пользователями в данном руководстве), иначе на него не будет распространяться гарантия.

- [1] Работа систем обзора и инфракрасных датчиков зависит от условий окружающей среды. Для получения дополнительной информации ознакомьтесь с заявлением об отказе от ответственности и руководством по технике безопасности.
- [2] Максимальное полетное время было протестировано в лабораторной среде и указано только для справки.
- [3] M30 и M30T оборудованы разными камерами. Проверьте приобретенный вами продукт.

## DJI RC Plus

Пульт управления DJI RC Plus оснащен O3 Enterprise, последней версией фирменной технологии передачи изображения DJI Ocusync™, и может транслировать видео в разрешении HD с камеры дрона для отображения на сенсорном экране. Пульт управления оснащен широким набором кнопок функций, а также настраиваемых кнопок, с помощью которых можно легко управлять дроном и камерой.

Класс защиты пульта управления — IP54 (IEC 60529).

Встроенный 7,02-дюймовый экран высокой яркости 1200 кд/м<sup>2</sup> обладает разрешением 1920x1200 пикселей. Операционная система Android имеет множество функций, таких как Bluetooth, Wi-Fi и спутниковые системы позиционирования. Пульт управления поддерживает технологию быстрой зарядки 65 Вт. Его максимальное время работы составляет 3 часа 18 минут <sup>[1]</sup> от встроенного аккумулятора и до 6 часов при использовании внешнего аккумулятора Intelligent Battery WB37. <sup>[2]</sup>

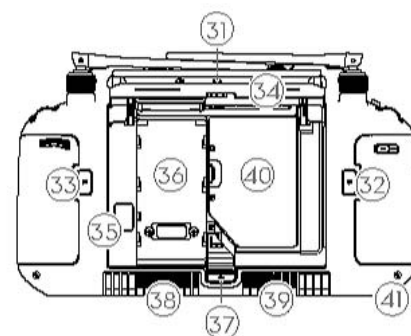
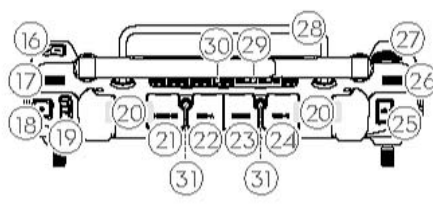
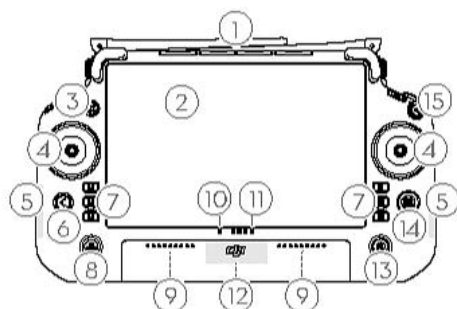

- 1. Внешние антенны пульта управления
- 2. Сенсорный экран
- 3. Кнопка управления дроном <sup>[3]</sup>
- 4. Джойстики
- 5. Встроенные антенны Wi-Fi
- 6. Кнопка возврата/функций
- 7. Кнопки L1/L2/L3/R1/R2/R3
- 8. Кнопка возврата домой
- 9. Микрофоны
- 10. Светодиодный индикатор состояния
- 11. Светодиодный индикатор уровня заряда аккумулятора
- 12. Встроенные антенны спутниковых систем позиционирования
- 13. Кнопка питания
- 14. Кнопка 5D
- 15. Кнопка остановки полета
- 16. Кнопка C3 (настраиваемая)

- 17. Левое колесико
- 18. Кнопка записи
- 19. Переключатель режимов полета
- 20. Встроенные антенны пульта управления
- 21. Слот для карты памяти microSD
- 22. Порт USB-A
- 23. Порт HDMI
- 24. Порт USB-C
- 25. Кнопка фокусировки / спуска затвора
- 26. Правое колесико
- 27. Колесо прокрутки
- 28. Рукоятка
- 29. Динамик
- 30. Вентиляционное отверстие
- 31. Зарезервированные монтажные отверстия
- 32. Кнопка C1 (настраиваемая)
- 33. Кнопка C2 (настраиваемая)

- 34. Задняя крышка
- 35. Кнопка отсоединения аккумулятора
- 36. Отсек для аккумулятора
- 37. Кнопка открытия задней крышки
- 38. Сигнал
- 39. Воздухозаборник
- 40. Отсек для модема
- 41. Резьбовые отверстия M4

- [1] Максимальное рабочее время было протестировано в лабораторной среде и указано только для справки.
- [2] Аккумулятор Intelligent Battery WB37 не входит в комплект. Более подробная информация приведена в Инструкции по технике безопасности аккумулятора WB37 Intelligent Battery.
- [3] При совершении полета дрона серии Matrice кнопка управления дроном используется для принятия управления дроном и индикации состояния управления дроном.

# Использование M30/M30T

## 1. Активация и зарядка пульта управления

### Включение и зарядка встроенного аккумулятора

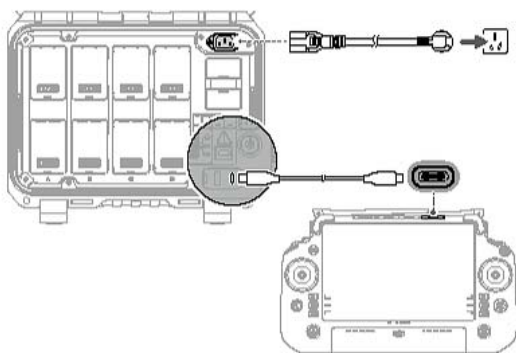

- ⚠ Вы не сможете включить пульт управления до активации внутреннего аккумулятора.
- Используйте прилагаемый кабель USB-C–USB-C для оптимальной зарядки.

1. Подключите зарядную станцию для аккумуляторов Intelligent Battery BS30 к розетке с помощью кабеля для сетевого адаптера переменного тока.
2. Подключите зарядную станцию к портам USB-C пульта управления с помощью кабеля USB-C – USB-C.
3. Светодиодные индикаторы уровня заряда аккумулятора начинают мигать, указывая на активацию встроенного аккумулятора.
4. Полная зарядка встроенного аккумулятора пульта управления занимает приблизительно 2 часа.

- 💡 Для зарядки рекомендуется использовать зарядную станцию DJI BS30. В противном случае используйте сертифицированное зарядное устройство USB-C с максимальной номинальной мощностью 65 Вт и максимальным напряжением 20 В, такое как портативное зарядное устройство DJI 65 Вт.
- Полностью разряжайте и заряжайте пульт управления каждые три месяца. Аккумулятор разряжается при хранении в течение длительного периода.

### Включение и активация пульта управления

Нажмите один раз для проверки уровня заряда аккумулятора. Включение/выключение питания: нажмите кнопку питания, затем нажмите и удерживайте ее две секунды.

Перед первым использованием пульт управления необходимо активировать. Следуйте инструкциям.

- 💡 Для получения более подробной информации о встроенных и внешних аккумуляторах обратитесь к руководству пользователя для серии Matrice 30.

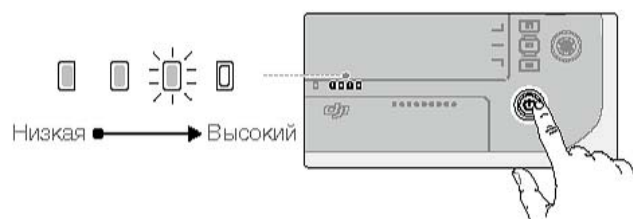

## 2. Зарядка аккумуляторов TB30 и WB37

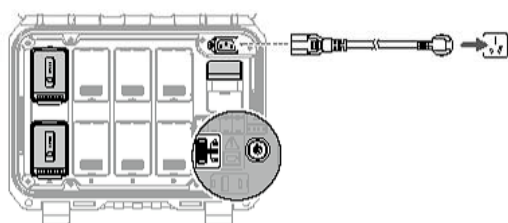

1. Подключите зарядную станцию к розетке через кабель питания переменного тока.
2. Нажмите кнопку питания один раз для включения зарядной станции.
3. Вставьте аккумуляторы TB30 и WB37 (не входит в комплект) в порты для аккумуляторов, чтобы начать зарядку. При использовании аккумуляторов TB30 убедитесь, что режим зарядки установлен находится в верном режиме.

- 🏠 Режим хранения: Каждая пара аккумуляторов последовательно заряжается до 50 % и поддерживается на уровне 50 % после зарядки\*.
- 🛩 Режим готовности к полету: Каждая пара аккумуляторов последовательно заряжается до 90 % и поддерживается на уровне 90 % после зарядки\*.
- 🔋 Стандартный режим: Каждая пара аккумуляторов последовательно заряжается до 100 %.

\* Для поддержания уровня заряда аккумулятора в режиме хранения и в режиме готовности к полету зарядная станция должна быть включена.

- ⚠ Зарядная станция автоматически нагреет аккумулятор TB30 до 18 °C перед зарядкой, если температура аккумулятора при установке ниже 10 °C.
- 💡 Более подробная информация о зарядке и светодиодных индикаторах приведена в руководстве для пользователя аккумулятора BS30 Intelligent Battery.

### 3. Подготовка пульта управления

#### Установка аккумулятора Intelligent Battery WB37

Аккумулятор WB37 (не входит в комплект) можно установить на пульт управления следующим образом.

1. Нажмите кнопку отсоединения задней крышки до конца, чтобы открыть заднюю крышку.
2. Установите аккумулятор WB37 в отсек до упора. Звук щелчка будет означать, что аккумулятор надежно установлен.
3. Закройте заднюю крышку.



- Время зарядки аккумулятора WB37 при 0% заряда:
  - a. Когда он установлен на пульте управления и заряд встроенного аккумулятора составляет 0%: около двух часов (встроенный аккумулятор будет полностью заряжен одновременно)
  - b. Когда он установлен на пульте управления и заряд встроенного аккумулятора составляет 100%: приблизительно 1 час и 10 минут
  - c. Когда он вставлен в зарядную станцию BS30: приблизительно 1 час 20 минут

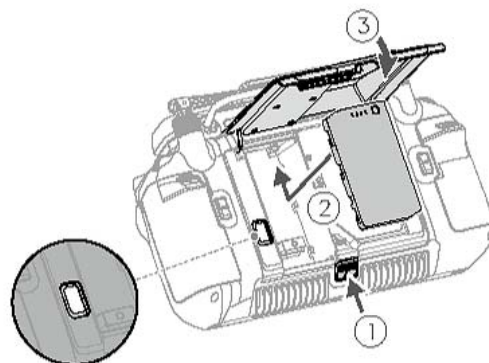

- Чтобы снять аккумулятор WB37, нажмите и удерживайте кнопку отсоединения аккумулятора и подтолкните его вниз.

#### Регулировка антенн

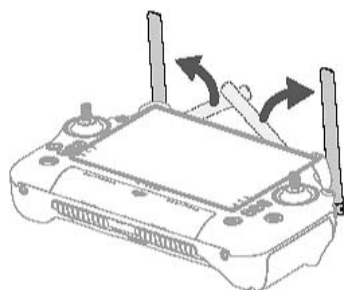

Поднимите и отрегулируйте антенны. Мощность сигнала пульта управления зависит от положения антенн.

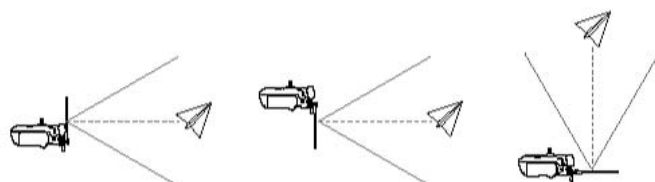

Отрегулируйте направление внешних RC-антенн и убедитесь, что их плоская сторона обращена к дрону, чтобы пульт управления и дрон находились в зоне оптимальной передачи.



- При ослаблении сигнала передачи во время полета в DJI Pilot 2 будет получено уведомление. Отрегулируйте антенны, чтобы убедиться, что дрон находится внутри диапазона оптимальной дальности передачи сигнала.

## 4. Подготовка дрона

### Начало работы с дроном

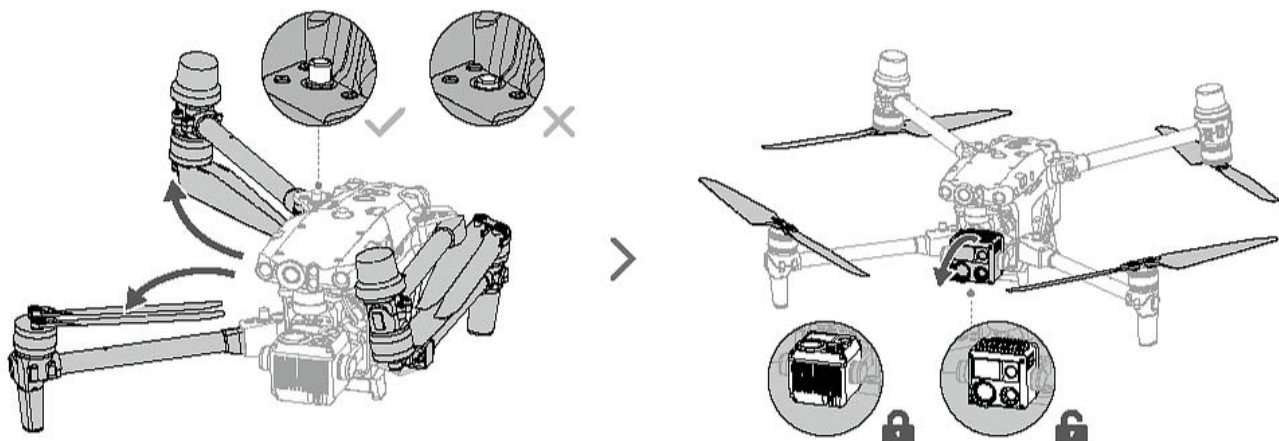

1. Одинаково разложите лучи с обеих сторон. Убедитесь, что кнопка для сложения лучей находится в заблокированном положении. Это означает, что лучи надежно зафиксированы.
2. Разложите пропеллеры и поверните ось наклона стабилизатора до  $0^\circ$ , чтобы разблокировать стабилизатор.

- ☀️ Нажмите до конца и удерживайте кнопку для складывания луча, чтобы сложить луч.
- Используйте схему, чтобы правильно сложить пропеллеры для хранения.
- По завершению работы со стабилизатором всегда выключайте его и поворачивайте ось наклона на  $+90^\circ$ , чтобы заблокировать устройство.

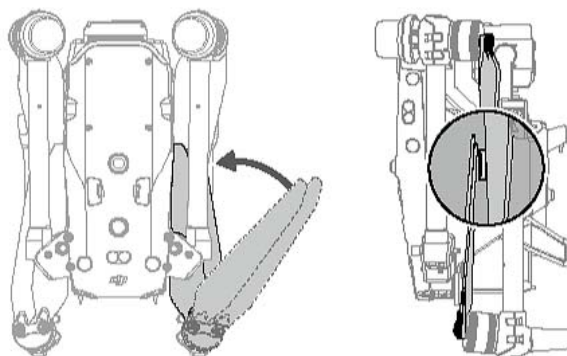

### Установка аккумуляторов TB30 и проверка уровня заряда аккумулятора

1. Установка двух аккумуляторов TB30. Убедитесь, что фиксаторы аккумулятора находятся в таком же положении как показано на схеме.
2. Нажмите кнопку уровня заряда аккумулятора, чтобы проверить уровень его заряда.

- ⚠️ Приведите фиксаторы аккумулятора в указанное положение, чтобы снять аккумуляторы TB30.

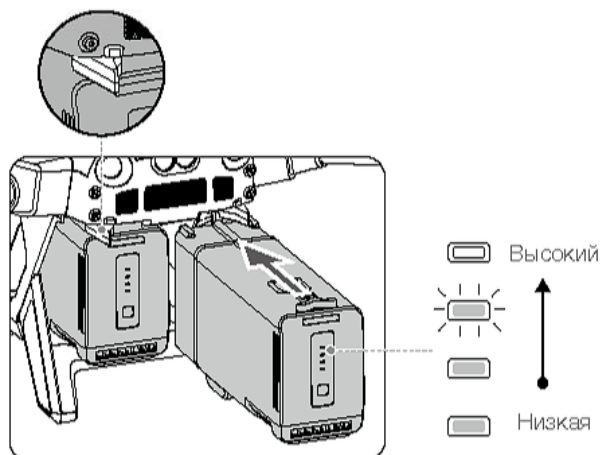

## 5. Подготовка к взлету

### Включение дрона

Включение/выключение: нажмите, затем нажмите и удерживайте. Индикатор кнопки питания непрерывно горит после включения.



Коснитесь DJI Pilot 2 на сенсорном экране пульта управления, чтобы активировать дрон при первом использовании. Вам потребуется доступ к учетной записи DJI и соединение с интернетом.

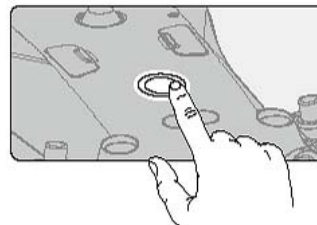

### Сопряжение

Когда пульт управления приобретает в наборе с дроном, он уже сопряжен с дроном. Если нет,

выполните следующие действия, чтобы связать пульт управления и дрон после успешной активации.

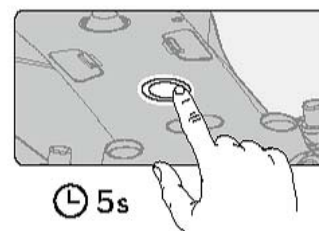
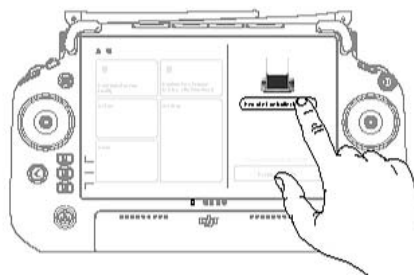
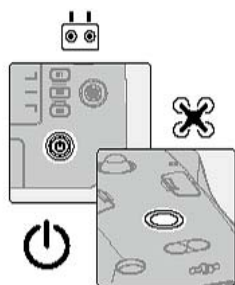

1. Включите пульт управления и дрон.
2. Запустите DJI Pilot 2 и выберите «Сопряжение с пультом», чтобы выполнить сопряжение. Светодиодный индикатор состояния пульта управления мигает синим, и пульт начнет издавать звуковые сигналы во время сопряжения.

3. Нажмите и удерживайте кнопку питания дрона пять секунд или дольше. Индикатор питания дрона начнет мигать и дважды прозвучит звуковой сигнал, что укажет на начало сопряжения. При успешном сопряжении задние индикаторы состояния дрона начнут мигать зеленым; пульт управления издаст два звуковых сигнала, а его светодиоды состояния будут гореть непрерывно.

### Предполетная проверка

- А. Убедитесь, что аккумуляторы пульта управления и дрона полностью заряжены, аккумуляторы TB30 надежно установлены, а фиксаторы аккумулятора заблокированы.
- Б. Убедитесь, что пропеллеры надежно установлены, не повреждены и не деформированы, что в моторах или пропеллерах отсутствуют посторонние предметы, что лопасти пропеллера и лучи разложены, а кнопки для сложения лучей находятся в заблокированном положении.
- В. Убедитесь, что объективы систем обзора, камеры, курсовая камера, стекла инфракрасных датчиков и дополнительные подсветки чистые и не заблокированы.
- Г. Убедитесь, что стабилизатор разблокирован, и камера направлена на переднюю часть дрона.
- Д. Убедитесь, что крышки слота карты памяти microSD, порт PSDK и отделение для модема плотно закрыты.
- Е. Убедитесь, что антенны пульта управления отрегулированы должным образом.

- Ж. Включите дрон и пульт управления, переведите переключатель режима полета в режим N. Убедитесь, что светодиодный индикатор состояния и кнопка управления дроном на пульте управления горят зеленым светом. Это определяет, что дрон и пульт управления сопряжены, и пульт готов к управлению дроном.
- З. Поместите дрон на плоскую поверхность, свободную от препятствий. Убедитесь, что поблизости нет препятствий, зданий или деревьев, и что дрон находится в 5 м от пилота. Пилот должен быть расположен лицом к задней части дрона.
- И. В целях обеспечения безопасности полета перейдите в вид полета в DJI Pilot 2 и проверьте параметры из предполетной проверки, такие как режим управления джойстиком, высота возврата домой, расстояние до препятствий и параметры аварийного режима. Рекомендуется выбрать «Возврат домой» в аварийном режиме.
- К. Разделите воздушное пространство для полета при одновременной работе нескольких дронов, чтобы избежать столкновений в воздухе.

## 6. Полет

### Режим джойстика

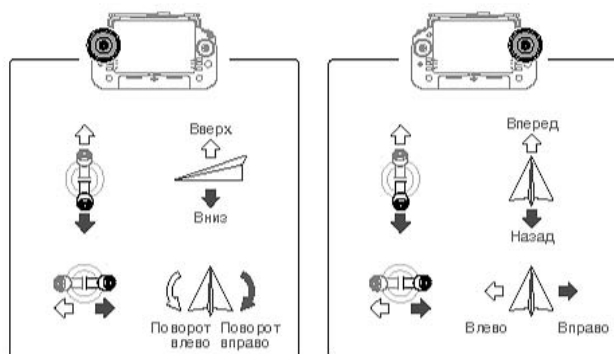

Режим 2 является режимом джойстиков по умолчанию. Левый джойстик используется для управления высотой и курсом дрона, правый джойстик — движением вперед, назад, влево и вправо.

### Взлет/посадка вручную

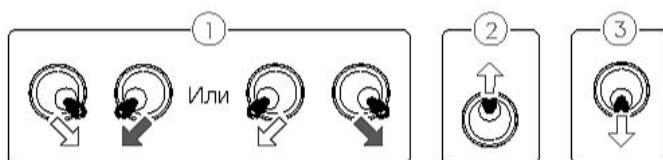

- 1 Включение/выключение моторов: выполните комбинацию джойстиком и удерживайте ее в течение двух секунд.
- 2 Взлет: медленно направьте левый джойстик (режим 2) вверх.
- 3 Посадка: медленно направляйте левый джойстик (режим 2) вниз, пока дрон не приземлится. Удерживайте в течение трех секунд для выключения моторов.

• Для более подробной информации о функциях и применениях обратитесь к руководству пользователя для серии Matrice 30.

## Технические характеристики

### Дрон

Общие	
Размеры (в разложенном состоянии, за искл. пропеллеров)	470 x 585 x 215 мм (ДxШxВ)
Размеры (в сложенном состоянии)	365 x 215 x 195 мм (ДxШxВ)
Размер по диагонали	688 мм
Масса (вкл. два аккумулятора)	3770 ±10 г
Макс. взлетная масса	3998 г
Диапазон рабочих частот <sup>III</sup>	2,4000–2,4835 ГГц
Мощность передатчика (EIRP)	2,4 ГГц: < 33 дБм (FCC); < 20 дБм (CE/SRRC/MIC)
Точность позиционирования (без ветра или со слабым ветром)	По вертикали: ±0,1 м (система обзора включена); ±0,5 м (режим N с GPS); ±0,1 м (RTK) По горизонтали: ±0,3 м (система обзора включена); ±1,5 м (режим N с GPS); ±0,1 м (RTK)
Точность позиционирования RTK (с включенной фиксированной RTK)	В горизонтальной плоскости: 1 см + 1 мд В вертикальной плоскости: 1,5 см + 1 мд
Макс. угловая скорость	Наклон: 150 °/с; поворот: 100 °/с
Макс. угол наклона	35° (режим N и включенная система переднего обзора: 25°)
Макс. скорость взлета/снижения	6 м/с; 5 м/с
Макс. скорость снижения при наклоне	7 м/с
Макс. горизонтальная скорость	23 м/с
Макс. высота полета над уровнем моря (без другой полезной нагрузки)	5000 м (с пропеллерами 1671) 7000 м (с пропеллерами 1676)

Макс. допустимая скорость ветра	15 м/с 12 м/с во время взлета и посадки
Макс. время зависания <sup>R1</sup>	36 мин.
Макс. время полета <sup>R2</sup>	41 мин.
Модель двигателя	3511
Модель пропеллеров	1671 Для полетов на большой высоте 1676 (не входит в комплект)
Степень защиты <sup>R3</sup>	IP55
Спутниковые системы позиционирования	GPS+Галилео+BeiDou+ГЛОНАСС (ГЛОНАСС поддерживается только при включенном модуле RTK)
Диапазон рабочих температур	-20°...50°C
Стабилизатор	
Диапазон угловых вибраций	±0,01°
Рабочий диапазон углов вращения	Поворот: ±90°, наклон: -120°...+45°
Механический диапазон углов вращения	Поворот: ±105°, наклон: -135°...+60°, крен: ±45°
Камера с зумом	
Матрица	CMOS 1/2 дюйма, число эффективных пикселей: 48 млн
Объектив	Фокусное расстояние: 21–75 мм (эквивалент 113–405 мм) Диафрагма: f/2,8–f/4,2 Фокус: от 5 м до ∞
Камера с широкоугольным объективом	
Матрица	CMOS 1/2 дюйма, число эффективных пикселей: 12 млн



Объектив	Диагональный угол обзора: 84° Фокусное расстояние: 4,5 мм (эквивалент 24 мм) Диафрагма: f/2,8 Фокус: от 1 м до ∞
Тепловизионная камера	
Тепловая съемка	Микроболометр на оксиде ванадия (VOx)
Объектив	Диагональный угол обзора: 61° Фокусное расстояние: 9,1 мм (эквивалент 40 мм) Диафрагма: f/1,0 Фокус: от 5 м до ∞
Точность инфракрасного измерения температуры [4]	±2 °C или ±2% (при использовании большего значения)
Курсовая камера	
Разрешение	1920x1080
Диагональный угол обзора	161°
Частота кадров	30 кадров/с
Лазерный модуль	
Длина волны	905 нм
Макс. мощность лазера	3,5 мВт
Одиночная ширина импульса	6 нс
Точность измерений	± (0,2 м + D × 0,15%) D – расстояние до вертикальной поверхности
Диапазон измерения	3–1200 м (вертикальная поверхность 0,5 x 12 м с отражательной способностью 20%)
Системы обзора	
Диапазон обнаружения препятствий	Вперед: 0,6–38 м Вверх / вниз / сзади / по сторонам: 0,5–33 м
Угол обзора	65° (гориз.), 50° (верт.)
Условия функционирования	Поверхность с видимой текстурой, достаточный уровень освещенности (> 15 лк)
Системы инфракрасных датчиков	
Диапазон обнаружения препятствий	0,1–10 м
Угол обзора	30°
Условия функционирования	Большая диффузно-отражающая поверхность, коэффициент отражения > 10%
Аккумулятор Intelligent Flight Battery TB30	
Емкость	5880 мАч
Напряжение	26,1 В
Тип аккумулятора	Литий-ионный 6S
Энергия	131,6 Вт·ч
Масса нетто	Около 695 г
Диапазон рабочих температур	-20°...50°C
Температура хранения	20°...30°C
Диапазон температур зарядки	-20...40 °C (Если температура ниже 10° C, автоматически включается функция самонагрева. Зарядка при низкой температуре может сократить срок службы аккумулятора.)
Химическая система	LiNiMnCoO2
Дополнительные подсветки	
Эффективная дальность светового луча	5 м
Тип освещения	60 Гц, непрерывное свечение

## Пульт управления

Общие	
Экран	7,02-дюймовый сенсорный ЖК-экран с разрешением 1920x1200 пикселей и высоким уровнем яркости 1200 кд/м²
Встроенный аккумулятор	Тип: Литий-ионный (6500 мАч при 7,2 В) Время зарядки: Поддерживает зарядную станцию или зарядное устройство USB-C с максимальной номинальной мощностью 65 Вт (макс. на напряжение 20 В) Время зарядки: 2 часа Химическая система: LiNiCoAlO2
Внешний аккумулятор (аккумулятор Intelligent Battery WB37)	Емкость: 4920 мАч Напряжение: 7,6 В Тип аккумулятора: Литий-ионный Емкость: 37,39 Вт·ч Химическая система: LiCoO2
Время работы [5]	Встроенный аккумулятор: Около 3 часов 18 мин. Встроенный аккумулятор + внешний аккумулятор: приблизительно 6 часов
Степень защиты [6]	IP54
Спутниковые системы позиционирования	GPS + Галилео + BeiDou
Диапазон рабочих температур	-20°...50°C
O3 Enterprise	
Диапазон рабочих частот [1]	2,4000–2,4835 ГГц
Макс. дальность передачи сигнала (при отсутствии препятствий и помех)	15 км (FCC); 8 км (CE/SRRC/MIC)
Макс. дальность передачи сигнала (при наличии помех)	Сильные помехи (городской ландшафт, ограниченная зона видимости, много конкурирующих сигналов): 1,5–3 км (FCC/CE/SRRC/MIC) Средние помехи (пригородный ландшафт, хорошая видимость, среднее количество конкурирующих сигналов): 3–9 км (FCC); 3–6 км (CE/SRRC/MIC) Слабые помехи (открытая местность, отличная видимость, мало конкурирующих сигналов): 9–15 км (FCC); 6–8 км (CE/SRRC/MIC)
Мощность передатчика (ЭИИМ)	2,4 ГГц: < 33 дБм (FCC), < 20 дБм (CE/SRRC/MIC)
Wi-Fi	
Протокол	Wi-Fi 6
Диапазон рабочих частот [1]	2,4000–2,4835 ГГц; 5,150–5,250 ГГц
Мощность передатчика (ЭИИМ)	2,4 ГГц: < 26 дБм (FCC), < 20 дБм (CE/SRRC/MIC) 5,1 ГГц: < 26 дБм (FCC), < 23 дБм (CE/SRRC/MIC)
Bluetooth	
Протокол	Bluetooth 5.1
Диапазон рабочих частот	2,4000–2,4835 ГГц
Мощность передатчика (ЭИИМ)	< 10 дБм

- [1] Использование частот 5,1 ГГц запрещено в некоторых странах. В некоторых странах частота 5,1 ГГц разрешена только для использования внутри помещений.
- [2] Максимальное время полета и остановки в воздухе было протестировано в лабораторной среде и указано только для справки.
- [3] Этот показатель не является постоянным и может снизиться после длительного использования.
- [4] Точность инфракрасного измерения температуры была протестирована в лабораторных условиях и приведена только для справки.
- [5] Максимальное рабочее время было протестировано в лабораторной среде и указано только для справки.